

# Spider

LP-1225/1P 58 BK LED 36W

LP-1225/1P 58 GD LED 36W

3000K/4000K/6000K

230V~50Hz

## PL - Montaż powinna wykonać osoba posiadająca uprawnienia.

RU - Установка должна выполняться лицом, имеющим соответствующие полномочия.  
UA - Монтаж повинен виконувати кваліфікований фахівець.  
SK - Inštaláciu by mala vykonávať kvalifikovaná osoba.  
GB - Installation should be carried out by a qualified person.  
DE - Die Montage sollte von einer autorisierten Person durchgeführt werden.  
HU - A telepítést szakképzett személynek kell elvégeznie.  
CZ - Montáž by měla provádět osoba s příslušnou kvalifikací.  
RO - Instalarea trebuie efectuată de o persoană calificată.  
ES - El montaje debe ser realizado por una persona autorizada.  
ET - Paigaldamine peab tegema volitatud isik.  
LT - Montavimas turi būti atliekamas kvalifikuoto asmens.  
LV - Montāžu drīkst veikt tikai persona, kurai ir atbilstošas tiesības.  
FR - Le montage doit être effectué par une personne habilitée.  
IT - L'installazione deve essere eseguita da una persona autorizzata.

## PL - Wszelkie czynności wykonywać przy odłączonej oprawie z zasilania.

RU - Все действия выполнять при отключенном от источника питания светильнике.  
UA - Всі дії виконувати при відключеному від мережі освітлювальному приладі.  
SK - Všetky operácie vykonávajte pri svinutí odpojenom od napájania.  
GB - Perform all operations with the luminaire disconnected from the power supply.  
DE - Alle Arbeiten sind bei vom Stromnetz getrennter Leuchte durchzuführen.  
HU - Minden műveletet végezzen úgy, hogy a lámpatest nincs csatlakoztatva az áramellátáshoz.  
CZ - Všechny činnosti provádějte při odpojení svítidla od napájení.  
RO - Efectuați toate operațiunile cu corpul de iluminat deconectat de la sursa de alimentare.  
ES - Realice todas las operaciones con la lámpara desconectada de la fuente de alimentación.  
ET - Kõik toimingud tuleb teha, kui valgusti on vooluvõrgust lahti ühendatud.  
LT - Visas operacijas atlikite, kai šviestuvas yra atjungtas nuo maitinimo šaltinio.  
LV - Visas darbības veikt, kad ierīce ir atvienota no strāvas padeves.  
FR - Toutes les opérations doivent être effectuées lorsque l'appareil est débranché de l'alimentation électrique.  
IT - Eseguire tutte le operazioni con l'apparecchio scollegato dall'alimentazione.

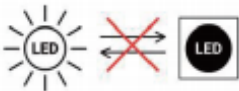

## PL - Źródło światła LED jest niewymienne.

RU - Источник света LED не подлежит замене.  
UA - Джерело світла LED не підлягає заміні.  
SK - LED svetelný zdroj nie je vymeniteľný.  
GB - The LED light source is non-replaceable.  
DE - Die LED-Lichtquelle ist nicht austauschbar.  
HU - A LED fényforrás nem cserélhető.  
CZ - LED světelný zdroj není vyměnitelný.  
RO - Sursa de lumină LED nu poate fi înlocuită.  
ES - La fuente de luz LED no es reemplazable.  
ET - LED-valgusalikas ei ole vahetata.  
LT - LED šviesos šaltinis nėra keičiamas.  
LV - LED gaismas avots nav nomaināms.  
FR - La source lumineuse LED n'est pas remplaçable.  
IT - La sorgente luminosa LED non è sostituibile.

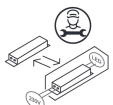

## PL - Urządzenie sterujące wymienne przez wykwalifikowaną osobę.

RU - Устройство управления, заменяемое квалифицированным специалистом.  
UA - Пристрій управління замінюється кваліфікованою особою.  
SK - Ovládacie zariadenie, ktoré môže vymeniť kvalifikovaná osoba.  
GB - Control device replaceable by a qualified person.  
DE - Das Steuergerät muss von einer qualifizierten Person ausgetauscht werden.  
HU - A vezérlőberendezés cseréjét csak szakképzett személy végezheti.  
CZ - Ovládací zařízení vyměnitelné kvalifikovanou osobou.  
RO - Dispozitiv de control care poate fi înlocuit de o persoană calificată.  
ES - Dispositivo de control sustituible por personal cualificado.  
ET - Seade, mida võib vahetada kvalifitseeritud isik.  
LT - Kvalifikuotas asmuo gali pakeisti valdymo įrenginį.  
LV - Ierīce, ko var nomainīt kvalificēta persona.  
FR - Dispositif de commande remplaçable par une personne qualifiée.  
IT - Dispositivo di controllo sostituibile da personale qualificato.

## WW-3000K

PL - Ciepły biały, RU - Тёплый белый, UA - Теплий білий, SK - Teplá biela, GB - Warm white, DE - Warmweiß, HU - Meleg fehér, CZ - Teplá bílá, RO - Alb cald, ES - Blanco cálido, ET - Soe valge, LT - Šilta balta, LV - Silts balts, FR - Blanc chaud, IT - Bianco caldo

## NW - 4000K

PL - Naturalny biały, RU - Нейтральный белый, UA - Нейтральний білий, SK - Prírodná biela, GB - Natural white, DE - Natürliches Weiß, HU - Természetesfehér, CZ - Přírodní bílá, RO - Alb natural, ES - Blanco natural, ET - Looduslik valge, LT - Natūraliai balta, LV - Dabiska balta krāsa, FR - Blanc naturel, IT - Bianco naturale

## CW - 6000K

PL - Zimny biały, RU - Холодный белый, UA - Холодний білий, SK - Studená biela, GB - Cold white, DE - Kaltweiß, HU - Hideg fehér, CZ - Chladná bílá, RO - Alb rece, ES - Blanco frío, ET - Külm valge, LT - Šalta balta, LV - Auksts balts, FR - Blanc froid, IT - Bianco freddo

## L

PL - Brązowy kabel, RU - Бронзовый кабель, UA - Бронзовий кабель, SK - Hnedý kábel, GB - Brown cable, DE - Braunes Kabel, HU - Barna kábel, CZ - Hnědý kábel, RO - Cablu maro ES - Cable marrón, ET - Pruun kaabel, LT - Rudas kabelis, LV - Brūns kabelis, FR - Câble marron, IT - Cavo marrone.

## N

PL - Niebieski kabel, RU - Синий кабель, UA - Синій кабель, SK - Modrý kábel, GB - Blue cable, DE - Blaues Kabel, HU - Kék kábel, CZ - Modrý kábel, RO - Cablu albastru, ES - Cable azul, ET - Sinine kaabel, LT - Mėlynas kabelis, LV - Zils kabelis, FR - Câble bleu, IT - Cavo blu.



## PL - Przed przystąpieniem do montażu zapoznaj się z instrukcją.

RU - Перед началом монтажа ознакомьтесь с инструкцией.  
UA - Перед початком монтажу ознайомтеся з інструкцією.  
SK - Pred začatím montáže si prečítajte návod.  
GB - Before proceeding with the assembly, please read the instructions.  
DE - Lesen Sie vor Beginn der Montage die Anleitung durch.  
HU - Az összeszerelés megkezdése előtt kérjük, olvassa el az utasításokat.  
CZ - Před zahájením montáže si přečtěte návod.  
RO - Înainte de a începe asamblarea, citiți instrucțiunile.  
ES - Antes de comenzar el montaje, lea las instrucciones.  
ET - Enne paigaldamist lugege juhendit.  
LT - Prieš pradėdami surinkimą, perskaitykite instrukcijas.  
LV - Pirms uzsākt montāžu, iepazīstieties ar instrukciju.  
FR - Avant de commencer le montage, veuillez lire attentivement les instructions.  
IT - Prima di procedere al montaggio, leggere attentamente le istruzioni.

## PL - Zachowaj instrukcję obsługi.

RU - Сохраните инструкцию по эксплуатации.  
UA - Збережіть інструкцію з експлуатації.  
SK - Uchovajte si používateľskú príručku.  
GB - Keep the user manual.  
DE - Bewahren Sie die Bedienungsanleitung auf.  
HU - Őrizze meg a felhasználói kézikönyvet.  
CZ - Uchovejte návod k obsluze.  
RO - Păstrați manualul de utilizare.  
ES - Conserve el manual de instrucciones.  
ET - Säilitage kasutusjuhend.  
LT - Saugokite vartotojo vadovą.  
LV - Saglabājiet lietošanas instrukciju.  
FR - Conservez le mode d'emploi.  
IT - Conservare il manuale d'uso.

## PL - Oprawa przystosowana do montażu wewnątrz.

RU - Светильник предназначен для монтажа внутри помещений.  
UA - Oprava пристосована для монтажу всередині приміщення.  
SK - Svetidlo je určené na inštaláciu v interiéri.  
GB - The luminaire is designed for indoor installation.  
DE - Die Leuchte ist für die Innenmontage geeignet.  
HU - A lámpatest beltéri felszerelésre készült.  
CZ - Svítidlo je určeno pro vnitřní montáž.  
RO - Corpurile de iluminat sunt destinate instalării în interior.  
ES - Luminaria adaptada para montaje en interiores.  
ET - Valgustid on mõeldud siseruumidesse paigaldamiseks.  
LT - Šviestuvas skirtas montuoti patalpose.  
LV - Gaismeklis piemērots uzstādīšanai iekšējā telpā.  
FR - Luminaire adapté à une installation à l'intérieur.  
IT - Lampada adatta per il montaggio in interni.

## PL - Po ułożeniu ramion należy trwale dokręcić śruby.

RU - После установки рычагов необходимо окончательно затянуть винты.  
UA - Після встановлення важелів необхідно остаточно затягнути гвинти.  
SK - Po umístění ramien je potřebné šroubky pevně dotáhnout.  
GB - After positioning the arms, the screws must be securely tightened.  
DE - Nach dem Positionieren der Arme müssen die Schrauben fest angezogen werden.  
HU - A karok elhelyezése után a csavarokat véglegesen meg kell húzni.  
CZ - Po umístění ramen je nutné šrouby pevně dotáhnout.  
RO - După poziționarea brațelor, șuruburile trebuie strânse ferm.  
ES - Después de colocar los brazos, los tornillos deben apretarse firmemente.  
ET - Pärast hoobade paigutamist tuleb kruvid kindlalt kinni keerata.  
LT - Po svirčių padėjimo varžtai turi būti tvirtai priveržti.  
LV - Pēc sviru novietošanas skrūves ir cieši jāpievelk.  
FR - Après le positionnement des bras, les vis doivent être serrées fermement.  
IT - Dopo aver posizionato i bracci, le viti devono essere serrate saldamente.



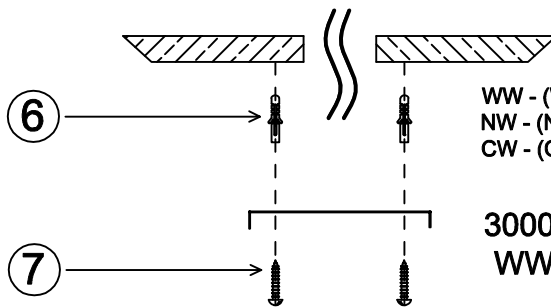
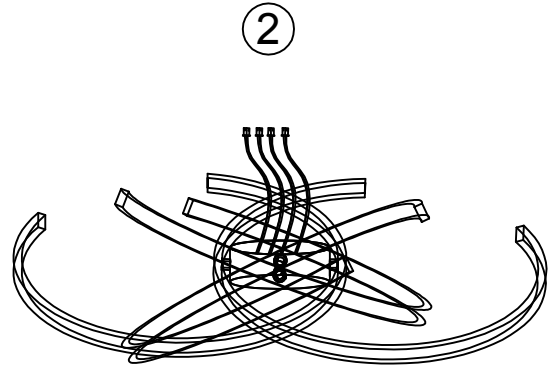
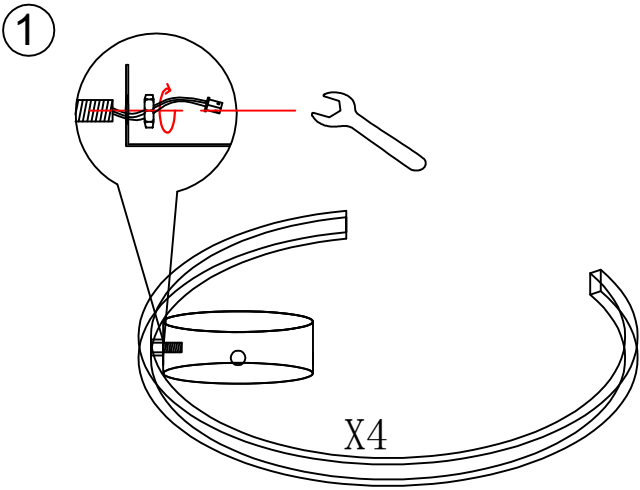

WW - (Warm White - 3000K) - Ciepły Biały  
 NW - (Natural White - 4000K) - Naturalny Biały  
 CW - (Cool White - 6000K) - Zimny Biały

3000K/4000K/6000K  
 WW - NW - CW

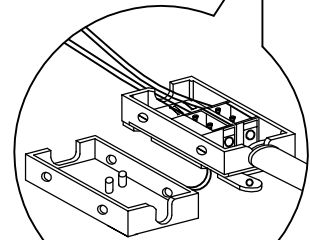
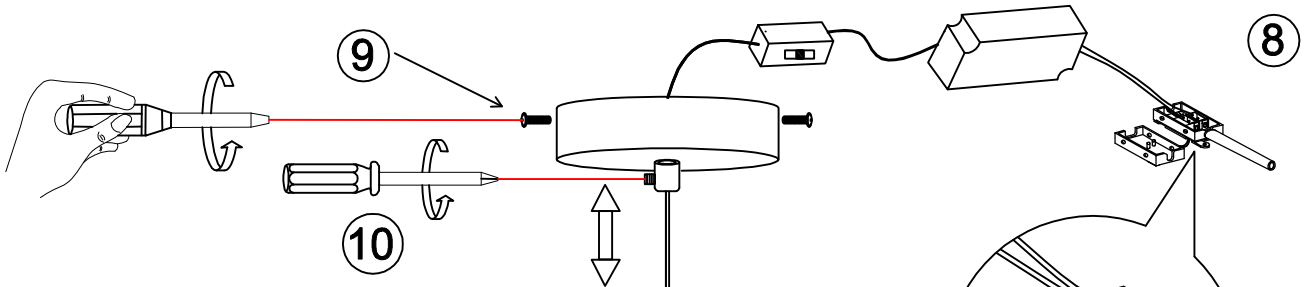

L = Brązowy kabel  
 N = Niebieski kabel

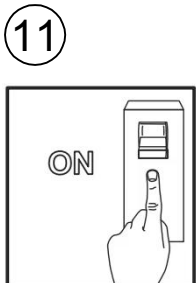
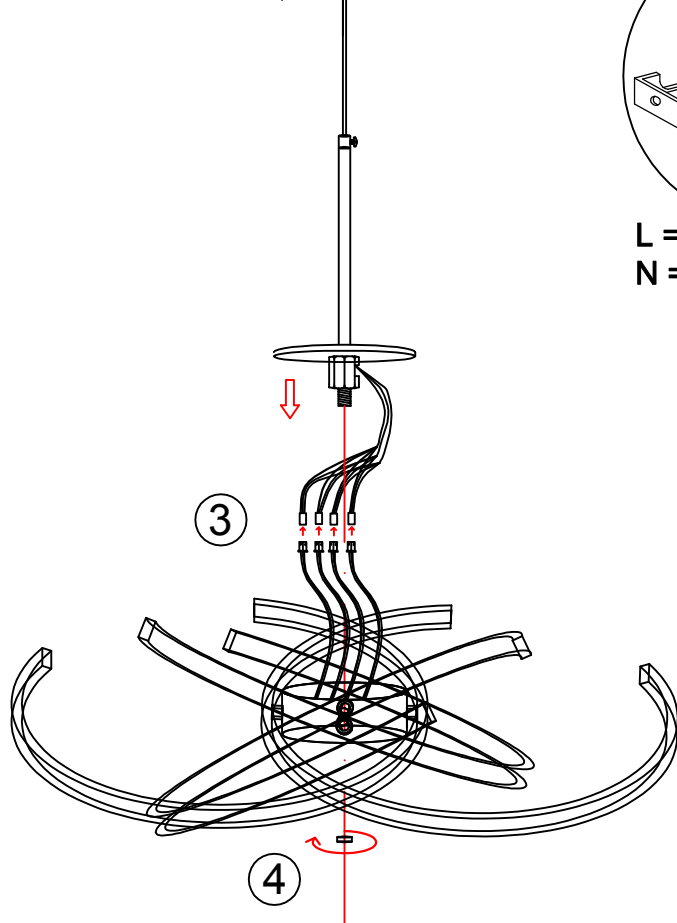

## PL Uwaga!

Czynności instalacyjne i montażowe należy zlecić wykwalifikowanemu elektrykowi. Przed pierwszym uruchomieniem upewnić się czy oprawa została właściwie zamocowana oraz czy zasilanie zostało prawidłowo podłączone. Należy zapewnić właściwą konserwację. Konserwację przeprowadzać po wyłączeniu oraz wystygnięciu oprawy. Do czyszczenia nie używać środków chemicznych. Producent nie ponosi odpowiedzialności za szkody wynikłe na skutek nieprawidłowego montażu, nieprawidłowego przyłączenia zasilania, modyfikacji oprawy lub zastosowania nieodpowiednich elementów nieprzewidzianych do współpracy z oprawą. Źródło światła tej oprawy oświetleniowej nie jest wymienne; w momencie zużycia źródła światła należy wymienić całą oprawę oświetleniową. Do instalacji może być wymagana porada osoby wykwalifikowanej. Ten produkt zawiera źródło światła o klasie efektywności energetycznej D. Jeżeli zewnętrzny przewód zasilający jest uszkodzony, powinien być wymieniony tylko przez producenta lub jego serwisanta, albo osobę o podobnych kwalifikacjach, w celu uniknięcia ryzyka.

## RU Внимание!

Установку и монтаж следует поручить квалифицированному электрику. Перед первым запуском убедитесь, что светильник правильно закреплен и что питание подключено правильно. Необходимо обеспечить надлежащее техническое обслуживание. Техническое обслуживание проводить после выключения и остывания светильника. Для очистки не использовать химические средства. Производитель не несет ответственности за ущерб, возникший в результате неправильной установки, неправильного подключения питания, модификации светильника или использования несоответствующих элементов, непредназначенных для работы с данным светильником. Источник света этого светильника не подлежит замене; при износе источника света необходимо заменить весь светильник. Отсутствие клеммной колодки. Для установки может потребоваться консультация квалифицированного специалиста. Этот продукт содержит источник света с классом энергоэффективности D. Если внешний питающий кабель поврежден, он должен быть заменен только производителем, его сервисным представителем или лицом с аналогичной квалификацией во избежание риска.

## UA Увага!

Встановлення та монтаж повинні виконувати кваліфіковані електрики. Перед першим введенням в експлуатацію переконайтеся, що світильник правильно закріплений і що живлення підключено правильно. Забезпечте належне технічне обслуговування. Технічне обслуговування слід проводити після вимкнення та охолодження світильника. Для чищення не використовуйте хімічні засоби. Виробник не несе відповідальності за збитки, спричинені неправильним монтажем, неправильним підключенням живлення, модифікацією світильника або використанням невідповідних елементів, непередбачених для роботи зі світильником. Джерело світла цього світильника не є змінним; після вичерпання ресурсу джерела світла необхідно замінити весь світильник. Відсутність клемної коробки. Для встановлення може знадобитися консультація кваліфікованого фахівця. Цей виріб містить джерело світла класу енергоефективності D. Якщо зовнішній кабель живлення пошкоджений, його заміну повинен виконувати лише виробник, його сервісний представник або особа з відповідною кваліфікацією, щоб уникнути небезпеки.

## SK Pozor!

Instalácia a montážne práce nechajte vykonať kvalifikovaným elektrikárom. Pred prvým spustením sa uistite, že svetidlo je správne upevnené a že napájanie je správne pripojené. Zabezpečte správnu údržbu. Údržbu vykonávajte po vypnutí a vychladnutí svetidla. Na čistenie nepoužívajte chemické prostriedky. Výrobca nezodpovedá za škody spôsobené nesprávnou montážou, nesprávnym pripojením napájania, úpravou svetidla alebo použitím nevhodných komponentov, ktoré nie sú určené na použitie so svetidlom. Svetelný zdroj tohto svetidla nie je vymeniteľný; po opotrebovaní svetelného zdroja je potrebné vymeniť celé svetidlo. Chýba svorkovnica. Na inštaláciu môže byť potrebná rada kvalifikovanej osoby. Tento výrobok obsahuje svetelný zdroj s energetickou triedou D. Ak je vonkajší napájací kábel poškodený, musí byť vymenený iba výrobcem, jeho servisným technikom alebo osobou s podobnou kvalifikáciou, aby sa predišlo riziku.

## GB Warning!

Installation and assembly should be carried out by a qualified electrician. Before first use, ensure that the luminaire is properly secured and that the power supply is correctly connected. Ensure proper maintenance. Perform maintenance after switching off and allowing the luminaire to cool down. Do not use chemicals for cleaning. The manufacturer is not liable for damage resulting from incorrect installation, incorrect power connection, modification of the luminaire or the use of unsuitable components not intended for use with the luminaire. The light source of this luminaire is not replaceable; when the light source is worn out, the entire luminaire must be replaced. No terminal block. The installation may require the advice of a qualified person. This product contains a light source with energy efficiency class D. If the external power supply cord is damaged, it must be replaced only by the manufacturer, its service agent, or a similarly qualified person in order to avoid a hazard.

## DE Achtung!

Die Installation und Montage muss von einem qualifizierten Elektriker durchgeführt werden. Vor der ersten Inbetriebnahme ist sicherzustellen, dass die Leuchte ordnungsgemäß befestigt und die Stromversorgung korrekt angeschlossen ist. Eine ordnungsgemäße Wartung ist zu gewährleisten. Die Wartung ist nach dem Ausschalten und Abkühlen der Leuchte durchzuführen. Verwenden Sie zum Reinigen keine chemischen Mittel. Der Hersteller haftet nicht für Schäden, die durch unsachgemäße Montage, unsachgemäßen Anschluss der Stromversorgung, Modifikationen an der Leuchte oder die Verwendung ungeeigneter, nicht für die Leuchte vorgesehener Komponenten entstehen. Die Lichtquelle dieser Leuchte ist nicht austauschbar; wenn die Lichtquelle verbraucht ist, muss die gesamte Leuchte ausgetauscht werden. Keine Klemmleiste vorhanden. Für die Installation ist möglicherweise die Beratung durch eine qualifizierte Person erforderlich. Dieses Produkt enthält eine Lichtquelle der Energieeffizienzklasse D. Wenn das externe Netzkabel beschädigt ist, darf es nur vom Hersteller, seinem Kundendienst oder einer ähnlich qualifizierten Person ausgetauscht werden, um Gefahren zu vermeiden.

## HU Figyelem!

Az installációs és szerelési munkákat képzett villanyszerelővel kell elvégeztetni. Az első bekapcsolás előtt győződjön meg arról, hogy a lámpatest megfelelően van-e rögzítve, és hogy az áramellátás megfelelően van-e csatlakoztatva. Gondoskodjon a megfelelő karbantartásról. A karbantartást a lámpatest kikapcsolása és lehűlése után végezze el. A tisztításhoz ne használjon vegyszereket. A gyártó nem vállal felelősséget: helytelen szerelés, a helytelen áramellátás csatlakoztatása, a lámpatest módosítása vagy a lámpatesttel való együtműködésre nem tervezett, nem megfelelő alkatrészek használata miatt bekövetkezett károkért. A lámpatest fényforrása nem cserélhető; a fényforrás elhasználódása esetén a teljes lámpatestet ki kell cserélni. Nincs csatlakozóblokk. A telepítéshez szakember tanácsát kérje. Ez a termék D energiahatékonysági osztályú fényforrást tartalmaz. Ha a külső tápkábel megsérült, azt a kockázatok elkerülése érdekében kizárólag a gyártó, annak szervizképviselője vagy hasonló képesítéssel rendelkező személy cserélheti ki.

## CZ Pozor!

Instalace a montáž musí provádět kvalifikovaný elektrikář. Před prvním spuštěním se ujistěte, že je světlo správně upevněno a že je správně připojeno k napájení. Zajistěte správnou údržbu. Údržbu provádějte po vypnutí a vychladnutí světidla. K čištění nepoužívejte chemické prostředky. Výrobce nenese odpovědnost za škody vzniklé v důsledku nesprávné montáže, nesprávného připojení napájení, úpravy světidla nebo použití nevhodných součástí, které nejsou určeny pro použití se světlem. Světelný zdroj tohoto světidla není vyměnitelný; při opotřebení světelného zdroje je nutné vyměnit celé světlo. Chybí svorkovnice. K instalaci může být nutná rada kvalifikované osoby. Tento produkt obsahuje světelný zdroj s energetickou účinností třídy D. Je-li vnější napájecí kabel poškozen, smí být vyměněn pouze výrobcem, jeho servisním technikem nebo osobou s odpovídající kvalifikací, aby se předešlo riziku.

## RO Atenție!

Lucrările de instalare și montare trebuie efectuate de un electrician calificat. Înainte de prima punere în funcțiune, asigurați-vă că dispozitivul de fixare a fost montat corect și că alimentarea cu energie electrică a fost conectată corespunzător. Asigurați o întreținere corespunzătoare. Întreținerea trebuie efectuată după oprirea și răcirea corpului de iluminat. Nu utilizați produse chimice pentru curățare. Producătorul nu este responsabil pentru daunele rezultate din montarea incorectă, conectarea incorectă a alimentării, modificarea corpului de iluminat sau utilizarea de elemente necorespunzătoare, neprevăzute pentru a funcționa cu corpul de iluminat. Sursa de lumină a acestui corp de iluminat nu este înlocuibilă; atunci când sursa de lumină se uzează, trebuie înlocuit întregul corp de iluminat. Fără bloc de conectare. Pentru instalare poate fi necesară consultarea unui specialist. Acest produs conține o sursă de lumină cu clasa de eficiență energetică D. Dacă cablul de alimentare extern este deteriorat, acesta trebuie înlocuit numai de către producător, un reprezentant de service autorizat sau o persoană cu calificare similară, pentru a evita orice risc.

## ES ¡Atención!

Las tareas de instalación y montaje deben ser realizadas por un electricista cualificado. Antes de la primera puesta en marcha, asegúrese de que la luminaria esté correctamente fijada y que la alimentación eléctrica esté correctamente conectada. Asegúrese de realizar un mantenimiento adecuado. Realice el mantenimiento después de apagar y enfriar la luminaria. No utilice productos químicos para la limpieza. El fabricante no se hace responsable de los daños causados por un montaje incorrecto, una conexión incorrecta de la alimentación eléctrica, modificaciones de la luminaria o el uso de componentes inadecuados no previstos para su uso con la luminaria. La fuente de luz de esta luminaria no es reemplazable; cuando se agote la fuente de luz, se debe sustituir toda la luminaria. No hay bloque de terminales. Para la instalación puede ser necesario el asesoramiento de una persona cualificada. Este producto contiene una fuente de luz con clase de eficiencia energética D. Si el cable de alimentación externo está dañado, debe ser sustituido únicamente por el fabricante, su servicio técnico o una persona con una cualificación similar, para evitar cualquier riesgo.

## ET Ettevaatus!

Laske paigaldus- ja montaažiitoid teha kvalifitseeritud elektrikul. Enne esimest käivitamist veenduge, et valgusti on õigesti kinnitatud ja et vooluvõrk on õigesti ühendatud. Tagage nõuetekohane hooldus. Hooldus tuleb teostada pärast valgusti väljalülitamist ja jahutamist. Ärge kasutage puhastamiseks kemikaale. Tootja ei vastuta kahju eest, mis tuleneb valest paigaldusest, valest vooluvõrgu ühendamisest, valgusti muutmisest või valgustiga mittesobivate, mitte selleks ettenähtud komponentide kasutamisest. Selle valgusti valgusallikat ei saa vahetada; kui valgusti kulub ära, tuleb kogu valgusti välja vahetada. Puudub klemmiplokk. Paigaldamiseks võib olla vajalik kvalifitseeritud isiku nõuanne. See toode sisaldab energiatõhususe klassi D kuuluvat valgusallikat. Kui väline toitejuhe on kahjustatud, tohib selle ohutuse tagamiseks vahetada ainult tootja, tema hõludustehnik või samaväärse kvalifikatsiooniga isik.

## LT Dėmesio!

Montavimo ir įrengimo darbus turi atlikti kvalifikuotas elektrikas. Prieš pirmąjį paleidimą įsitikinkite, kad šviestuvas yra tinkamai pritvirtintas ir maitinimas yra tinkamai prijungtas. Turi būti užtikrinta tinkama priežiūra. Priežiūrą atliktie išjungę ir atvėsinus šviestuvą. Valymui nenaudokite cheminių medžiagų. Gamintojas neatsako už žalą, atsiradusią dėl netinkamo montavimo, netinkamo maitinimo prijungimo, šviestuvo modifikavimo ar netinkamų elementų, kurie nėra pritaikyti naudoti su šviestuvu, naudojimo. Šio šviestuvo šviesos šaltinis nėra keičiamas; kai šviesos šaltinis susidėvi, reikia keisti visą šviestuvą. Nėra jungiamosios dėžutės. Montavimui gali būti reikalinga kvalifikuoto specialisto pagalba. Šis produktas turi D energijos efektyvumo klasės šviesos šaltinį. Jei išorinis maitinimo laidas yra pažeistas, siekiant išvengti pavojaus, jį gali pakeisti tik gamintojas, jo techninės priežiūros atstovas arba panašios kvalifikacijos asmuo.

## LV Uzmanību!

Uzstādīšanu un montāžu jāuztiek kvalificētam elektrīķim. Pirms pirmās palaišanas pārliecinieties, vai gaismeklis ir pareizi piestiprināts un vai barošana ir pareizi pieslēgta. Jānodrošina pareiza apkope. Apkope jāveic pēc gaismekļa izslēgšanas un atdzišanas. Tīrīšanai nelietojiet ķīmiskos līdzekļus. Ražotājs nav atbildīgs par bojājumiem, kas radušies nepareizas montāžas, nepareiza strāvas padeves pieslēguma, gaismekļa modifikācijas vai neatbilstošu detaļu, kas nav paredzētas darbam ar gaismekli, izmantošanas dēļ. Šī apgaismes ķermeņa gaismas avots nav nomaināms; kad gaismas avots ir nolietojies, jānomaina viss apgaismes ķermenis. Nav savienojuma bloka. Uzstādīšanai var būt nepieciešama kvalificēta speciālista konsultācija. Šis produkts satur gaismas avotu ar energoefektivitātes klasi D. Ja ārējais barošanas kabeļis ir bojāts, to drīkst nomainīt tikai ražotājs, tā servisa pārstāvis vai persona ar līdzīgu kvalifikāciju, lai izvairītos no riska.

## FR Attention !

Les travaux d'installation et de montage doivent être confiés à un électricien qualifié. Avant la première mise en service, assurez-vous que le luminaire est correctement fixé et que l'alimentation électrique est correctement raccordée. Veillez à assurer un entretien adéquat. Effectuez l'entretien après avoir éteint et laissé refroidir le luminaire. N'utilisez pas de produits chimiques pour le nettoyage. Le fabricant décline toute responsabilité pour les dommages résultant d'un montage incorrect, d'un raccordement incorrect à l'alimentation électrique, d'une modification du luminaire ou de l'utilisation d'éléments inappropriés non prévus pour fonctionner avec le luminaire. La source lumineuse de ce luminaire n'est pas remplaçable ; lorsque la source lumineuse est usée, il faut remplacer l'ensemble du luminaire. L'installation peut nécessiter l'avis d'une personne qualifiée. Ce produit contient une source lumineuse de classe d'efficacité énergétique D. Si le cordon d'alimentation externe est endommagé, il doit être remplacé uniquement par le fabricant, son service après-vente ou une personne possédant des qualifications équivalentes, afin d'éviter tout danger.

## IT Attenzione!

I lavori di installazione e montaggio devono essere affidati a un elettricista qualificato. Prima della prima messa in funzione, assicurarsi che l'apparecchio di illuminazione sia fissato correttamente e che l'alimentazione elettrica sia collegata correttamente. Assicurarsi di effettuare una manutenzione adeguata. Eseguire la manutenzione dopo aver spento e lasciato raffreddare l'apparecchio di illuminazione. Non utilizzare prodotti chimici per la pulizia. Il produttore declina ogni responsabilità per danni derivanti da un montaggio errato, da un collegamento errato all'alimentazione elettrica, da una modifica dell'apparecchio di illuminazione o dall'uso di elementi non idonei non previsti per il funzionamento con l'apparecchio di illuminazione. La sorgente luminosa di questo apparecchio di illuminazione non è sostituibile; quando la sorgente luminosa è esaurita, è necessario sostituire l'intero apparecchio di illuminazione. L'installazione può richiedere la consulenza di una persona qualificata. Questo prodotto contiene una sorgente luminosa di classe di efficienza energetica D. Se il cavo di alimentazione esterno è danneggiato, deve essere sostituito esclusivamente dal produttore, dal suo servizio di assistenza o da una persona con qualifiche equivalenti, al fine di evitare rischi.



## PL - Dyrektywa WEEE

Ten sprzęt został zaprojektowany i wykonany z materiałów oraz komponentów wysokiej jakości, które nadają się do ponownego wykorzystania. Symbol przekreślonego kontenera na odpady oznacza, że produkt podlega selektywnej zbiórce zgodnie z postanowieniami Dyrektywy Parlamentu Europejskiego i Rady 2012/19/UE. Takie oznakowanie informuje, że sprzęt elektryczny i elektroniczny po okresie użytkowania, nie może być wyrzucony wraz z innymi odpadami pochodzącymi z gospodarstwa domowego. Użytkownik ma obowiązek oddać sprzęt do podmiotu prowadzącego zbieranie zużytego sprzętu elektrycznego i elektronicznego, tworzącego system zbierania takich odpadów w tym do odpowiedniego sklepu, lokalnego punktu zbiórki lub jednokrotny gminnej. Zużyty sprzęt może mieć szkodliwy wpływ na środowisko i zdrowie ludzi z uwagi na potencjalną zawartość niebezpiecznych substancji, mieszanin oraz części składowych. Gospodarstwo domowe spełnia ważną rolę w przyczynianiu się do ponownego użycia i odzysku, w tym recyklingu, zużytego sprzętu. Na tym etapie kształtują się postawy, które wpływają na zachowanie wspólnego dobra jakim jest czyste środowisko naturalne. Gospodarstwa domowe są także jednymi z większych użytkowników drobnego sprzętu i racjonalne gospodarowanie nimi wpływa na odzyskiwanie surowców wtórnych. W przypadku niewłaściwej utylizacji tego produktu mogą zostać nałożone kary zgodnie z ustawodawstwem krajowym.

## RU - Директива WEEE

Данное оборудование было разработано и изготовлено с использованием высококачественных материалов и компонентов, подлежащих вторичной переработке. Символ перечеркнутого контейнера для отходов указывает на то, что изделие подлежит разделному сбору в соответствии с положениями Директивы 2012/19/ЕС Европейского парламента и Совета. Эта маркировка указывает на то, что электрическое и электронное оборудование после окончания срока службы не должно выбрасываться вместе с другими бытовыми отходами. Пользователь обязан сдать оборудование сборщику отходов электрического и электронного оборудования, создавшее систему сбора таких отходов, в том числе соответствующий магазин, местный пункт сбора или муниципальное учреждение. Обработанное оборудование может оказывать вредное воздействие на окружающую среду и здоровье человека из-за возможного содержания в нем опасных веществ, смесей и компонентов. Домашнее хозяйство играет важную роль в содействии повторному использованию и восстановлению, включая переработку, отработанного оборудования. На этом этапе формируются установки способствующие сохранению общего блага - чистой окружающей среды. Домашние хозяйства также являются одними из крупнейших потребителей мелкой бытовой техники, и рациональное обращение с ней влияет на извлечение вторичного сырья. В случае неправильной утилизации данного продукта могут быть применены штрафные санкции в соответствии с национальным законодательством.

## UA - Директива WEEE

Цe обладання розроблено та виготовлено з використанням високоякісних матеріалів і компонентів, придатних для вторинної переробки. Символ перекресленого контейнера для відходів означає, що виріб підлягає роздільному збору відповідно до положень Директиви 2012/19/ЄС Європейського Парламенту та Ради. Ця маркування вказує на те, що електричне та електронне обладнання після закінчення терміну його експлуатації не можна утилізувати разом з іншими побутовими відходами. Користувач зобов'язаний здати обладнання в пункт прийому відпрацьованого електричного та електронного обладнання, який організував систему збору таких відходів, у тому числі у відповідний магазин, місцевий пункт збору або муниципальну установу. Відпрацьоване обладнання може мати шкідливий вплив на навколишнє середовище та здоров'я людини через потенційний вміст небезпечних речовин, сумішей та компонентів. Домогосподарство відіграє важливу роль у сприянні повторному використанню та відновленню, включаючи переробку, відпрацьованого обладнання. На цьому етапі формується ставлення, яке сприяє збереженню спільного блага, яким є чисте довкілля. Домогосподарство також є одним з найбільших користувачів малих побутових приладів, і раціональне поводження з ними впливає на відновлення вторинної сировини. У разі неналежної утилізації цього продукту можуть бути застосовані штрафні санкції відповідно до національного законодавства.

## SK - Smernica o OEEZ

Toto zariadenie bolo navrhnuté a vyrobené z vysokokvalitných materiálov a komponentov, ktoré sú recyklovateľné. Symbol preškrtnutého kontajnera na odpad označuje, že výrobok podlieha separovanému zberu v súlade s ustanoveniami smernice Európskeho parlamentu a Rady 2012/19/EÚ. Toto označenie znamená, že elektrické a elektrónické zariadenie sa po skončení jeho životnosti nesmie likvidovať spolu s iným odpadom z domácnosti. Používateľ je povinný odovzdať zariadenie do zberne elektrických a elektrónických zariadení, ktorá vytvára systém zberu takéhoto odpadu, vrátane príslušnej predajne, miestneho zberného miesta alebo obecnej jednotky. Odpad zo zariadení môže mať škodlivý vplyv na ľudské zdravie vzhľadom na možný obsah nebezpečných látok, zmesí a zložiek. Domácnosť zohráva dôležitú úlohu pri prispievaní k opätovnému použitiu a zhodnoteniu vrátane recyklácie odpadových zariadení. V tejto fáze sa formujú postoje, ktoré prispievajú k zachovaniu spoločného dobra, ktorým je čisté životné prostredie. Domácnosti sú tiež jedným z najväčších používateľov malých spotrebičov a racionálne hospodárenie s nimi ovplyvňuje zhodnocovanie druhotných surovín. V prípade nesprávnej likvidácie tohto výrobku môžu byť uložené sankcie v súlade s vnútroštátnymi právnymi predpismi.

## GB - WEEE Directive

This equipment has been designed and manufactured using high-quality materials and components that are recyclable. The symbol of the crossed-out waste container indicates that the product is subject to separate collection in accordance with the provisions of Directive 2012/19/UE of the European Parliament and of the Council. This marking indicates that the electrical and electronic equipment, after its useful life, must not be disposed of with other household waste. The user is obliged to return the equipment to a waste electrical and electronic equipment collector setting up a system for the collection of such waste, including to an appropriate shop, local collection point or municipal unit. Waste equipment may have a harmful impact on the environment and human health due to its potential content of hazardous substances, mixtures and components. The household plays an important role in contributing to the reuse and recovery, including recycling, of waste equipment. At this stage, attitudes are formed that contribute to the preservation of the common good, which is a clean environment. Households are also one of the biggest users of small appliances and rational management of them influences the recovery of secondary raw materials. In the event of improper disposal of this product, penalties may be imposed in accordance with national legislation.

## DE - WEEE-Richtlinie

Dieses Gerät wurde unter Verwendung hochwertiger Materialien und Komponenten entwickelt und hergestellt, die recycelbar sind. Das Symbol des durchgestrichenen Abfallbehälters zeigt an, dass das Produkt gemäß den Bestimmungen der Richtlinie 2012/19/UE des Europäischen Parlaments und des Rates der getrennten Sammlung unterliegt. Diese Kennzeichnung weist darauf hin, dass das Elektro- und Elektronikgerät nach Ablauf seiner Nutzungsdauer nicht mit dem übrigen Hausmüll entsorgt werden darf. Der Nutzer ist verpflichtet, das Gerät an einen Sammler von Elektro- und Elektronik-Algeräten zurückzugeben, der ein System zur Sammlung solcher Abfälle eingerichtet hat, einschließlich eines geeigneten Geschäfts, einer örtlichen Sammelstelle oder einer kommunalen Einrichtung. Altgeräte können aufgrund ihres potenziellen Inhalts an gefährlichen Stoffen, Gemischen und Bestandteilen schädliche Auswirkungen auf die Umwelt und die menschliche Gesundheit haben. Der Haushalt spielt eine wichtige Rolle, wenn es darum geht, zur Wiederverwendung und Verwertung, einschließlich des Recyclings, von Altgeräten beizutragen. In dieser Phase bilden sich Einstellungen heraus, die zur Erhaltung des Gemeinwohls, d. h. einer sauberen Umwelt, beitragen. Die Haushalte sind auch einer der größten Nutzer von Kleingeräten, und ein rationeller Umgang mit ihnen beeinflusst die Rückgewinnung von Sekundärrohstoffen. Im Falle einer unsachgemäßen Entsorgung dieses Produkts können gemäß den nationalen Rechtsvorschriften Sanktionen verhängt werden.

## HU - WEEE-irányelv

Ezt a berendezést kiváló minőségű, újrahasznosítható anyagok és alkatrészek felhasználásával tervezték és gyártották. Az áthúzott hulladékgyűjtő edény szimbólum azt jelzi, hogy a termék a 2012/19/EU európai parlamenti és tanácsi irányelv rendelkezései szerinti szelektív gyűjtés alá tartozik. Ez a jelölés azt jelzi, hogy az elektrós és elektronikus berendezéseket a hasznos élettartamuk lejáta után nem szabad más háztartási hulladékkal együtt ártalmatlanítani. A felhasználó köteles a készüléket az ilyen hulladékok begyűjtésére szolgáló rendszerű létezőhoz elektromos és elektronikus hulladékgyűjtőhöz, többek között egy megfelelő üzletbe, helyi gyűjtőhelyre vagy önkormányzati egységbe visszavinni. A hulladékká váló berendezések káros hatással lehetnek a környezetre és az emberi egészségre is a veszélyes anyagok, keverékek és összetevők lehetséges tartalmáa miatt. A háztartások fontos szerepet játszanak a hulladék berendezések újrahasználatához és hasznosításához, beleértve az újrafeldolgozást is, való hozzájárulásban. Ebben a szakaszban olyan attitűdök alakulnak ki, amelyek hozzájárulnak a közió, azaz a tiszta környezet megőrzéséhez. A háztartások egyben a kisgépek egyik legnagyobb felhasználói, és a velük való ésszerű gazdálkodás befolyásolja a másodlagos nyersanyagok hasznosítását. A termék nem megfelelő ártalmatlanítása esetén a nemzeti jogszabályoknak megfelelően szankciókat lehet kiszabni.

## CZ - Směrnice o OEEZ

Toto zařízení bylo navrženo a vyrobeno z vysoce kvalitních materiálů a součástí, které lze recyklovat. Symbol přeškrtnutého kontejneru na odpad označuje, že výrobek podléhá tříděnému sběru v souladu s ustanoveními směrnice Evropského parlament a Rady 2012/19/UE. Toto označení znamená, že elektrické a elektronické zařízení nesmí být po skončení své životnosti likvidováno společně s ostatním domovním odpadem. Uživatel je povinen odvézt zařízení do sběrné elektrických a elektronických zařízení, která zavedla systém sběru tohoto odpadu, včetně příslušné prodejny, místního sběrného místa nebo obecní jednotky. Odpadní zařízení může mít vzhledem k možnému obsahu nebezpečných látek, směsí a složek škodlivý vliv na životní prostředí a lidské zdraví. Domácnost hraje důležitou roli při přispívání k opětovnému použití a využití, včetně recyklace, odpadních zařízení. V této fázi se vytvářejí postoje, které přispívají k zachování společného dobra, jímž je čisté životní prostředí. Domácnosti jsou také jedním z největších uživatelů malých spotřebičů a racionální nakládání s nimi ovlivňuje využití druhotných surovin. V případě nesprávné likvidacetohoto výrobku mohou být uloženy sankce v souladu s vnútroštátnimi právnymi předpisy.

## RO - Directiva DEEE

Acest echipament a fost proiectat și fabricat folosind materiale și componente de înaltă calitate care sunt reciclabile. Simbolul containerului de deșeuri barat indică faptul că produsul face obiectul colectării separate în conformitate cu prevederile Directivei 2012/19/UE a Parlamentului European și a Consiliului. Acest marcaj indică faptul că echipamentele electrice și electronice, după durata lor de viață utilă, nu trebuie eliminate împreună cu alte deșeuri menajere. Utilizatorul este obligat să returneze echipamentul la un collector de deșeuri de echipamente electrice și electronice care instituie un sistem de colectare a acestor deșeuri, inclusiv la un magazin adecvat, la un punct local de colectare sau la o unitate municipală. Deșeurile de echipamente pot avea un impact nociv asupra mediului și sănătății umane din cauza conținutului lor potențial de substanțe, amestecuri și componente periculoase. Gospodăria joacă un rol important în contribuția la reutilizarea și recuperarea, inclusiv reciclarea, deșeurilor de echipamente. În această etapă, se formează atitudini care contribuie la conservarea binelui comun, care este un mediu curat. De asemenea, gospodăriile sunt unul dintre cei mai mari utilizatori de aparate mici, iar gestionarea rațională a acestora influențează recuperarea materialelor prime secundare. În cazul eliminării necorespunzătoare a acestui produs, pot fi aplicate sancțiuni în conformitate cu legislația națională.

## ES - Directiva RAEE

Este equipo ha sido diseñado y fabricado con materiales y componentes de alta calidad que son reciclables. El símbolo del contenedor de residuos tachado indica que el producto está sujeto a recogida selectiva de conformidad con las disposiciones de la Directiva 2012/19/UE del Parlamento Europeo y del Consejo. Este marcado indica que los aparatos eléctricos y electrónicos, después de su vida útil, no deben eliminarse con otros residuos domésticos. El usuario está obligado a devolver el aparato a un recolector de residuos de aparatos eléctricos y electrónicos que establezca un sistema de recogida de dichos residuos, incluyendo una tienda adecuada, un punto de recogida local o una unidad municipal. Los residuos de aparatos pueden tener un impacto nocivo sobre el medio ambiente y la salud humana debido a su posible contenido de sustancias, mezclas y componentes peligrosos. Los hogares desempeñan un papel importante a la hora de contribuir a la reutilización y recuperación, incluido el reciclado, de los residuos de aparatos. En esta etapa se forman actitudes que contribuyen a la preservación del bien común, que es un medio ambiente limpio. Los hogares son también uno de los mayores usuarios de pequeños electrodomésticos y la gestión racional de los mismos influye en la recuperación de materias primas secundarias. En caso de eliminación inadecuada de este producto, se pueden imponer sanciones de acuerdo con la legislación nacional.

## ET - WEEE direktiv

Selle seadme projekteerimisel ja valmistamisel on kasutatud kvaliteetseid materjale ja komponente, mis on taaskasutatavad. Välja kriipsutatud jäätmemahuti sümbool näitab, et toode kuulub eraldi kogumisele vastavalt Euroopa Parlamendi ja nõukogu direktiivi 2012/19/ES sätetele. See märkistus näitab, et elektri- ja elektroonikaseadmeid ei tohi pärast nende kasutusiga koos muude olmejäätmetega ära visata. Kasutaja on kohustatud tagastama seadme elektri- ja elektroonikaseadmete jäätmekogumisse, mis on loodud selliste jäätmete kogumise süsteimi, sealhulgas asjakohasesse kauplusesse, kohaliku kogumispunkti või munitsipaalüksusesse. Seadmete jäätmed võivad avaldada kahjulikku mõju keskkonnale ja inimete tervisele, kuna need võivad sisaldada ohtlikke aineid, segusid ja komponente. Kodumajapidamised on oluline roll seadmete jäätmete korduvkasutamisele ja taaskasutamisele, sealhulgas ringlusevõttes, kaasaaitamisel. Selles etapis kujunevad hoiakud, mis aitavad kaasa ühise hüve, milleks on puhas keskkond, säilitamisele. Kodumajapidamised on ka üks suurimaid väikeseadmete kasutajaid ja nende ratsionaalne majandamine mõjutab sekundäarse toaraine taaskasutamist. Selle toote ebaõige kõrvaldamise korral võidakse määrata karistusi vastavalt riiklikele õigusaktidele.

## LT - EEJA direktyva

Ši įranga suprojektuota ir pagaminta naudojant aukštos kokybės medžiagas ir komponentus, kuriuos galima perdirbti. Perbraukto atliekų konteinerio simbolis reiškia, kad gaminyus turi būti surenkamas atskirai pagal Europos Parlamento ir Tarybos direktyvos 2012/19/ES nuostatas. Šis ženklas nurodo, kad elektros ir elektroninės įrangos, pasibaigus jų naudojimui laikui, negalima išmesti kartu su kitomis buitinėmis atliekomis. Naudotojas privalo įrašyti atliekas į atskirą elektros ir elektroninės įrangos atliekų surinkėjų, kuršriams tokių atliekų surinkimo sistemą, įskaitant atitinkamą parduotuvę, vietinį surinkimo punktą ar savivaldybės padalinį, įrangos atliekos gali turėti žalingą poveikį aplinkai ir žmonių sveikatai: dėl galimai jose esančių pavojingų medžiagų, mišinių ir komponentų. Namų ūkis atlieka svarbų vaidmenį prisidėdamas prie pakartotinio įrangos atliekų naudojimo ir panaudojimo, įskaitant perdirbimą. Šiame etape formuojasi nuostatos, padedančios išsaugoti bendrąjį gerį - švarią aplinką. Namų ūkiai taip pat yra vieni didžiausių smulkų prietaisų naudotojų, o racionalus jų tvarkymas turi įtakos atnirinių žaliavų panaudojimui. Netinkamai utliuzuojant ši gaminių, gali būti taikomos sankcijos pagal nacionalinius teisės aktus.

## LV - EEA direkta

Ši iekarta ir izstrādāta ar ražota, izmantojot augstas kvalitātes materiālus un sastāvdaļas, kas ir pārstrādājamas. Pārsvītrotā atkritumu konteinaera simbols norāda, ka izstrādājums ir pakļauts dalītai vākšanai saskaņā ar Eiropas Parlamenta un Padomes Direktīvas 2012/19/ES noteikumiem. Šis marķējums norāda, ka elektriskās un elektroniskās iekārtas pēc to kalpošanas laika beigām nedrīkst izmest kopā ar citiem sadzīves atkritumiem. Lietotājam ir pienākums nodot iekārtu elektrisku un elektronisko iekārtu atkritumu savācējam, kas izveidojis šādu atkritumu savākšanas sistēmu, tostarp atcīgējā jā veikalā, vietējā savākšanas punktā vai pašvaldības struktūrvienībā. Iekārtu atkritumiem var būt kaitīga ietekme uz vidi un cilvēku veselību, jo tajos var būt bīstamas vielas, maisījumi un sastāvdaļas. Mājsaimniecības ir svarīga loma, veicinot iekārtu atkritumu atkārtotu izmantošanu un reģenerāciju, tostarp pārstrādi. Šajā posmā veidojas attieksme, kas veicina kopējā labuma - tīras vides - saglabāšanu. Mājsaimniecības ir arī viens no lielākajiem mazo iekārtu lietotājiem, un to racionāla apsaimniekošana ietekmē atbilstošu izejvielu reģenerāciju. Nepareizas šī produkta utilizācijas gadījumā var tikt piemēroti sodi saskaņā ar valsts tiesību aktiem.

## FR - Directive DEEE

Cet équipement a été conçu et fabriqué à partir de matériaux et de composants de haute qualité, qui peuvent être réutilisés. Le symbole représentant une poubelle barrée signifie que le produit doit être collecté séparément conformément aux dispositions de la directive 2012/19/UE du Parlement européen et du Conseil. Ce marquage indique que les équipements électriques et électroniques ne peuvent pas être jetés avec les autres déchets ménagers à la fin de leur durée de vie. L'utilisateur est tenu de remettre l'équipement à un organisme chargé de la collecte des équipements électriques et électroniques usagés, qui met en place un système de collecte de ces déchets, notamment à un magasin approprié, un point de collecte local ou une unité communale. Les équipements usagés peuvent avoir un impact néfaste sur l'environnement et la santé humaine en raison de leur teneur potentielle en substances, mélanges et composants dangereux. Les ménages jouent un rôle important dans la réutilisation et la valorisation, y compris le recyclage, des équipements usagés. C'est à ce stade que se forment les attitudes qui influencent la préservation du bien commun qu'est un environnement naturel propre. Les ménages sont également l'un des plus grands utilisateurs de petits équipements et leur gestion rationnelle influe sur la récupération des matières premières secondaires. En cas d'élimination incorrecte de ce produit, des sanctions peuvent être imposées conformément à la législation nationale.

## IT - Direttiva WEEE

Questo apparecchio è stato progettato e realizzato con materiali e componenti di alta qualità, che possono essere riutilizzati. Il simbolo del contenitore barrato indica che il prodotto è soggetto a raccolta differenziata in conformità con le disposizioni della Direttiva 2012/19/UE del Parlamento Europeo e del Consiglio. Tale marcatura informa che le apparecchiature elettriche ed elettroniche, al termine del loro ciclo di vita, non possono essere smaltite insieme agli altri rifiuti domestici. L'utente è tenuto a consegnare l'apparecchiatura a un soggetto che si occupa della raccolta di apparecchiature elettriche ed elettroniche usate, che costituisce un sistema di raccolta di tali rifiuti, tra cui un negozio appropriato, un punto di raccolta locale o un ente comunale. Le apparecchiature usate possono avere un impatto dannoso sull'ambiente e sulla salute umana a causa del potenziale contenuto di sostanze, miscele e componenti pericolosi. Le famiglie svolgono un ruolo importante nel contribuire al riutilizzo e al recupero, compreso il riciclaggio, delle apparecchiature usate. In questa fase si formano gli atteggiamenti che influenzano la tutela del bene comune rappresentato da un ambiente naturale pulito. Le famiglie sono anche tra i maggiori utilizzatori di piccolo elettrodomestici e una loro gestione razionale influisce sul recupero delle materie prime secondarie. In caso di smaltimento improprio di questo prodotto, possono essere applicate sanzioni in conformità con la legislazione nazionale.